



### 性能范围

流量: 6.3 – 2400m<sup>3</sup>/h  
 扬程: 5 – 300m  
 50Hz转速: 1450RPM 或 2900RPM  
 60Hz转速: 1750RPM 或 3500RPM  
 进口口径: 40 – 300mm  
 出口口径: 25 – 400mm  
 电机功率: 0.55 – 450kW  
 最大工作压力: 2.5Mpa



## 应用

LQZP系列石化流程泵可适用于输送各种温度和浓度的硫酸,硝酸,盐酸,磷酸等无机和有机酸溶剂; 各种温度和浓度的氢氧化钠, 碳酸钠等碱性溶剂; 各种盐溶液,液体石化产品,有机化学混合物, 和其他腐蚀性液体。

- 石油精炼厂,石油化工行业,煤处理工业和零度以下工程
- 化工行业,造纸业,纸浆,炼糖厂和普通工艺工程
- 自来水厂,海水脱盐厂
- 暖通空调系统
- 发电厂
- 环保工程
- 船舶和海洋工业等等

## 特点

LQZP属于卧式单级蜗壳泵,其外形尺寸和公称额定值根据ISO2858,API610和GB/T3215-82的工艺类型而定。

该泵是一种单级、卧式、径向分水螺旋泵,泵体有支脚,叶轮是单吸径向的、轴向吸进和径向排出,前后耐磨环和平衡孔可以平衡轴和轴承的轴向力。出厂产品装有标准单面或双面机械密封或填料密封并带有密封冲洗和密封液系统(如有要求请在合同里注明)。标准管线进出口法兰的额定压力等级根据API设计,泵顺时针旋转可以从电机端看到。



# LQZP 石化流程泵

## 型谱图

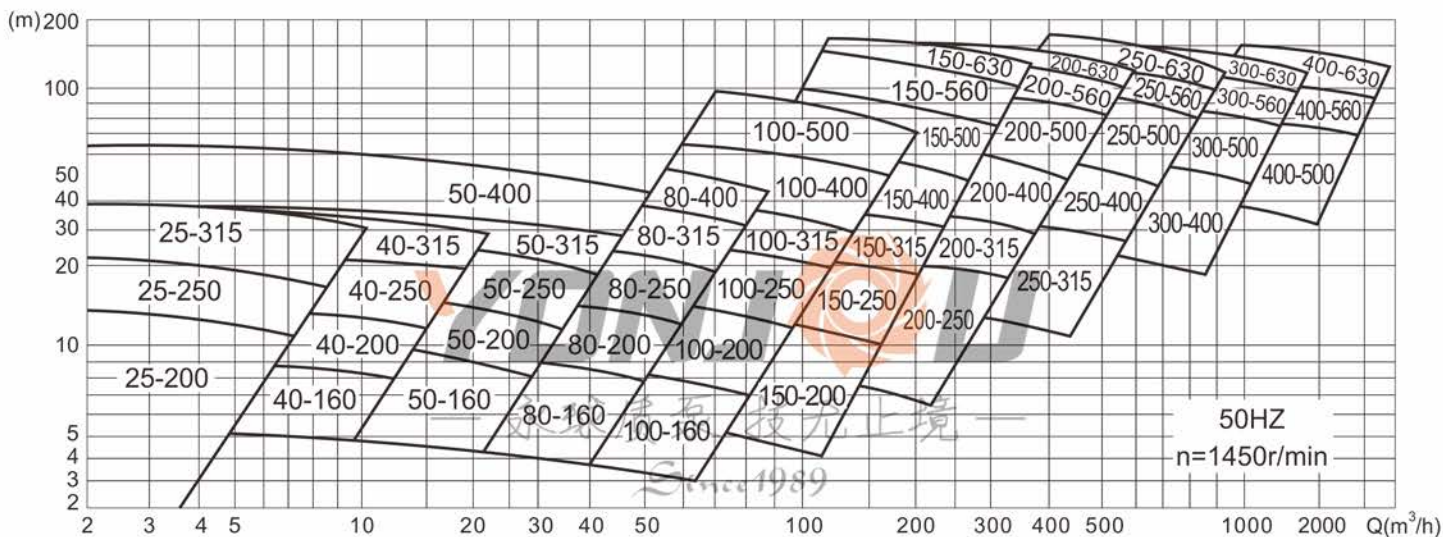
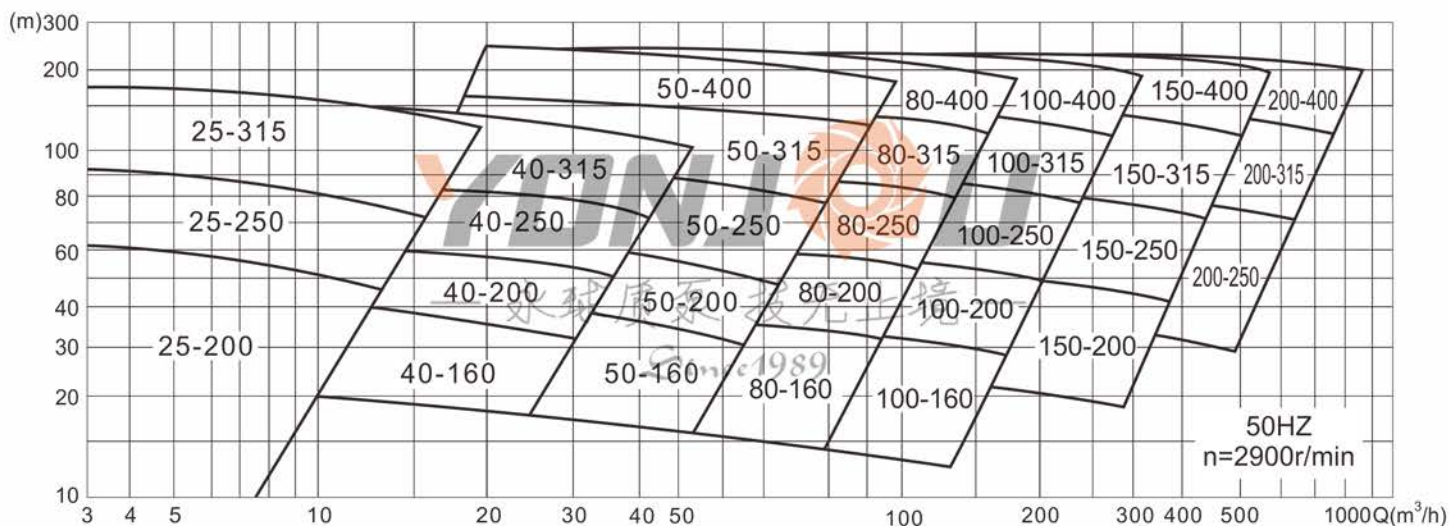

## 结构图

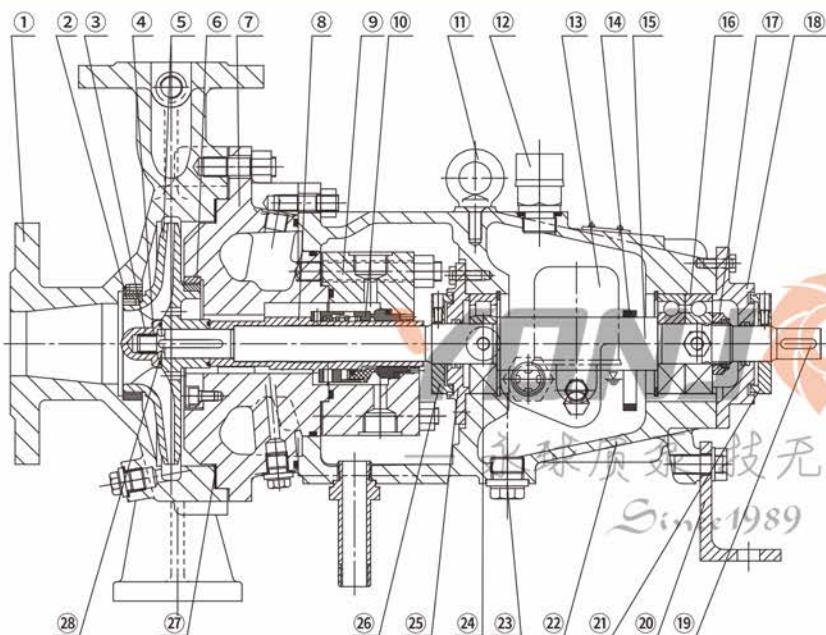

序号	名称	序号	名称
①	泵体	⑮	轴
②	前耐磨环	⑯	轴承
③	叶轮螺母	⑰	锁紧螺母
④	螺母止推钢丝	⑱	轴承压盖
⑤	叶轮	⑲	键
⑥	后耐磨环	⑳	支架
⑦	泵盖	㉑	防尘板
⑧	轴套	㉒	轴承座
⑨	机封压盖	㉓	放油堵头
⑩	机械密封	㉔	轴承
⑪	吊环	㉕	轴承压盖
⑫	加油帽	㉖	防尘板
⑬	油杯	㉗	垫片
⑭	抛油环	㉘	键